

FACTORES DE APOYO

Factores de apoyo en zanja y zanjaterraplenada según norma UNE 127916

Apoyo en hormigón en masa $f_{ck}/20 \text{ N/mm}^2$

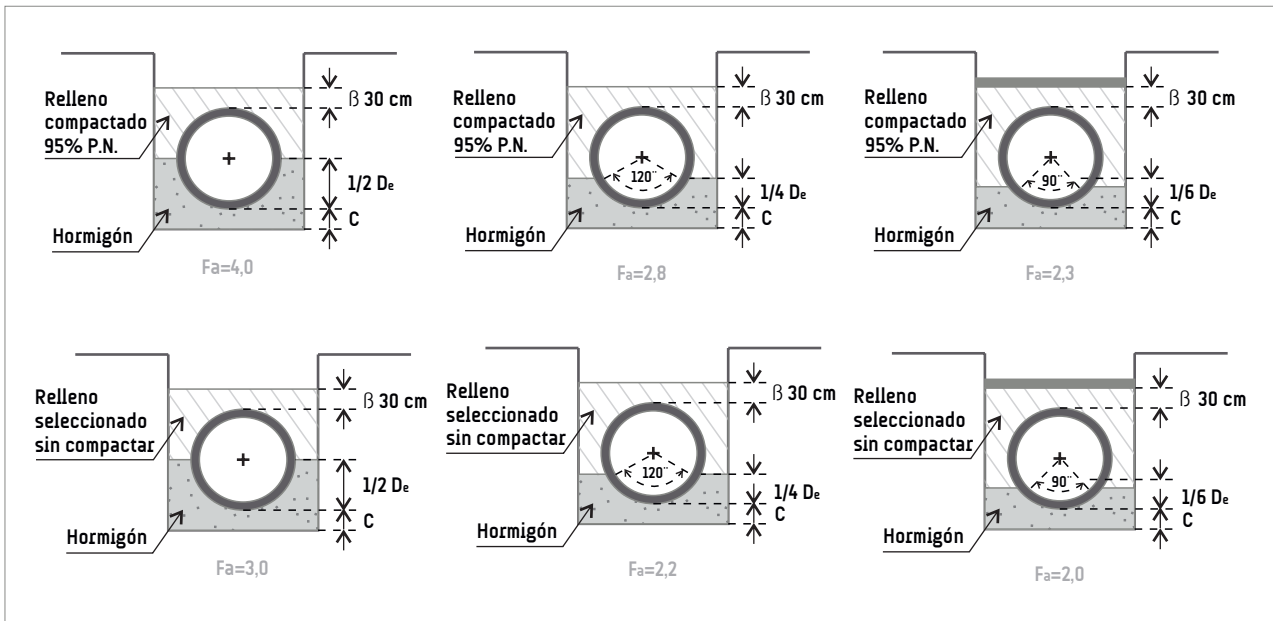

Apoyo sobre base granular

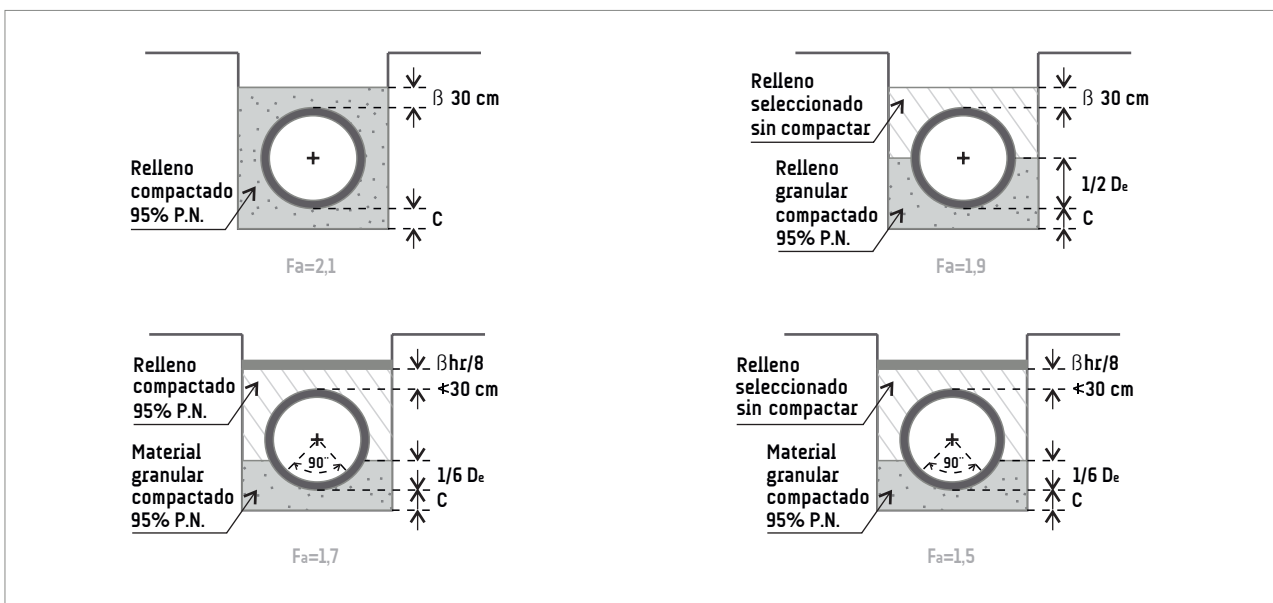

*Las especificaciones indicadas en esta ficha pueden sufrir modificaciones como consecuencia de cambios en la normativa vigente o bien por la mejora de alguna de las características.

Apoyo en terraplén y zanja inducida en terraplén

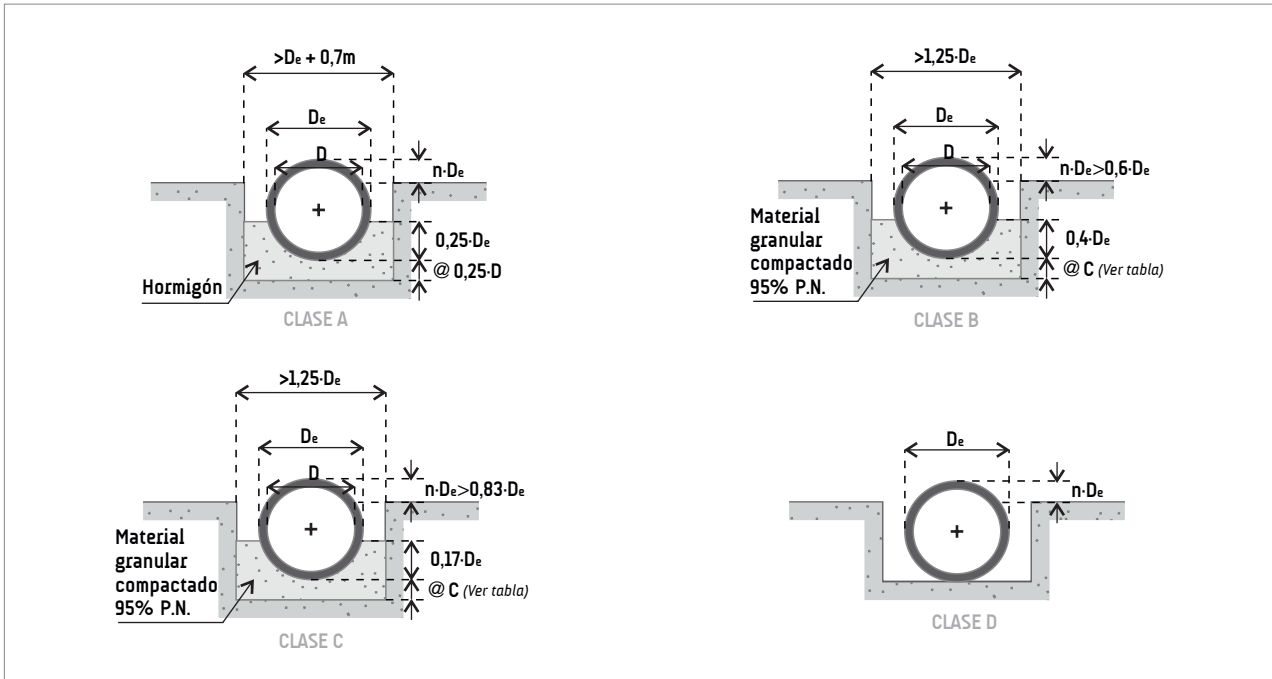

Apoyo directo (NO RECOMENDADO)

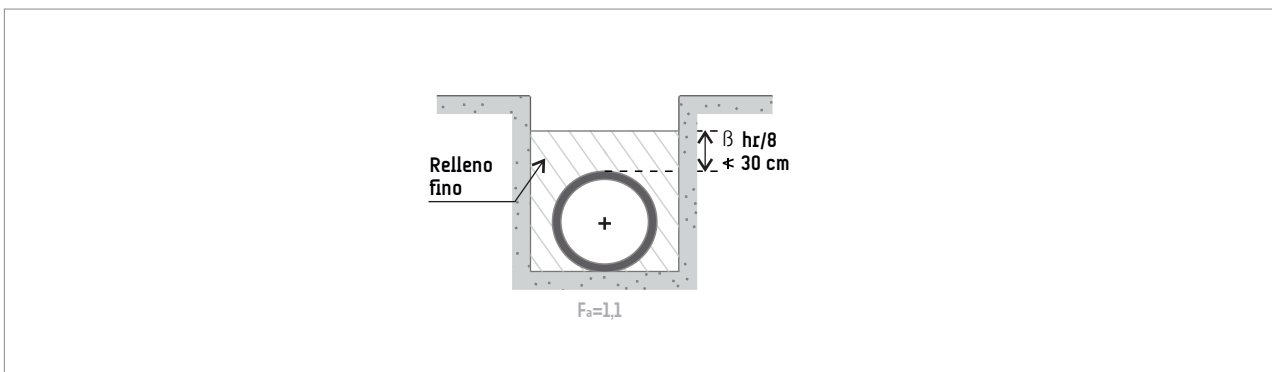

*El factor de apoyo directo se podrá utilizar cuando no exista material de aportación y con el fondo de zanjas rastrillado. Nunca se podrá utilizar el apoyo directo sobre hormigón. Siempre será requerido ejecutar nichos para el alojamiento de las campanas si el tubo presenta un sobreebanco en la zona de la unión.

*Las especificaciones indicadas en esta ficha pueden sufrir modificaciones como consecuencia de cambios en la normativa vigente o bien por la mejora de alguna de las características.