

## LOSA HORMIGÓN ARMADO PARA ARQUETAS 1500x1300

Norma Código Estructural  
Eurocódigos

Resistencia hormigón C30/37  
Tipo de cemento CEM I  
Acero B-500

Se fabrican para cargas:

- Peatones (P)
- Vehículo 30 kN (F)

\*Para diferentes alturas de relleno

Peso unidad macizo 1.170 Kg  
Manipulación 4 ganchos 1,3 Tn

Posibilidad de orificio redondo  
o rectangular máximo 1020 mm  
de lado

### DETALLE JUNTA MACHIHEMBRADA

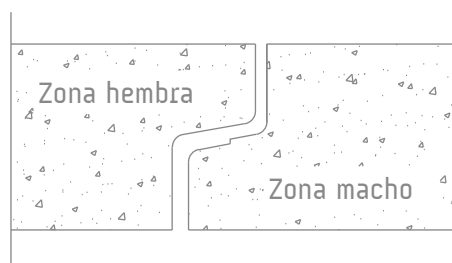

\*Junta butilo opcional

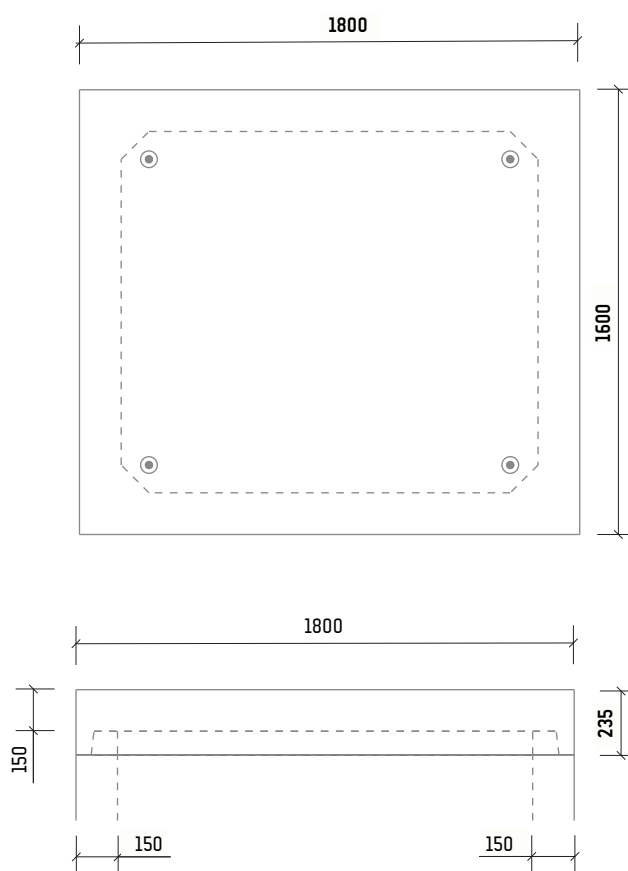
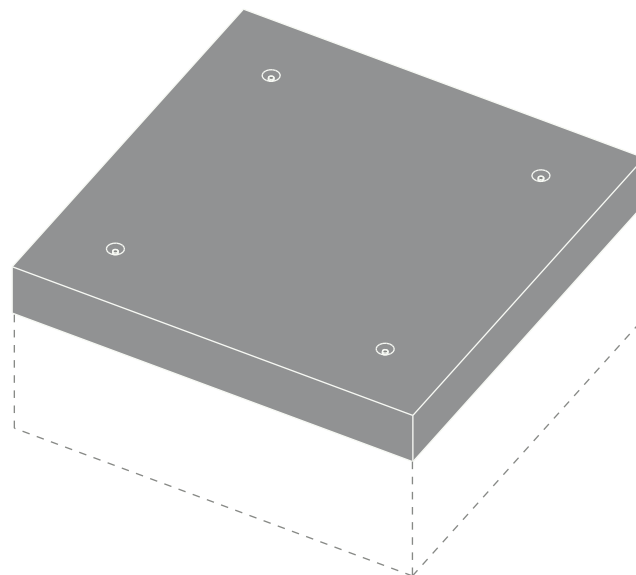

*\*Las especificaciones indicadas en esta ficha pueden sufrir modificaciones como consecuencia de cambios en la normativa vigente o bien por la mejora de alguna de las características.*

\*Cotas en mm